

Pneumatische Stellantriebe

Pneumatic Actuators

Servomoteurs pneumatiques

6100-7010



Baureihen Series Séries

- ST 6115
- ST 6135
- ST 6160



- ST 6141

Spezialanwendungen Special applications Applications spéciale

- ST 6135.B6-__-C5-M
- ST 6135.B6-__-OX
- ST 6160.A6-__-C5-M
- ST 6160.A6-__-OX

Pneumatische Stellantriebe für Regel- und Absperrventile

- TÜV geprüft als Stellgerät mit Sicherheitsfunktion nach DIN EN 14597:2005-12 für Wasser und Wasserdampf in heiztechnischen Anlagen
- Umkehrbare Wirkungsrichtung
- Hub max. 80 mm
- Zuluftdruck max. 6 bar
- Stellkraft max. 48 kN
- Anbau von Stellungsreglern direkt, mit integrierter Luftzuführung, möglich
- Spezialanwendungen möglich
 - C5-M Seeluftbeständig
 - OX Für Sauerstoffbetrieb geeignet

Pneumatic actuators for control and on/ off valves

- Approved by German Technical Inspectorate (TÜV) as safety functional device for steam and water in heating systems.
- Reversible direction of action
- Stroke max. 80 mm
- Max air supply 6 bar
- Actuating force max. 48 kN
- Mounting of positioner with internal air supply
- Special applications possible
 - C5-M Marine air resistant
 - OX For oxygen as operating medium

Servomoteurs pneumatiques pour de régulation et vannes d'arrêt

- Agrément TÜV comme soupape de commande sur circuits d'eau et de vapeur dans des installations thermiques nécessitant une fonction de sécurité
- action réversible possible
- course max. 80 mm
- pression d'air auxiliaire 6 bars
- force max. 48 kN
- Installation du positionneur en direct, alimentation d'air commande interne
- Applications spéciale possible
 - C5-M Résiste à l'environnement air marin
 - OX Fonctionnement avec l'oxygène possible

Regeltechnik Kornwestheim GmbH
Max-Planck-Straße 3
70806 Kornwestheim
GERMANY

Telefon +49 7154 1314-0
Telefax +49 7154 1314-333
Internet www.rtk.de
E-Mail: info@rtk.de

RTK[®]
REGELTECHNIK
KORNWESTHEIM
A division of CIRCOR International, Inc.

Choose the Original
Choose Success!

Technische Daten / Technical specification / Caractéristiques techniques

Type / type / type	ST 6115		ST 6135		ST6160	ST 6160		ST 6141		
	.A6-3S	.C6-4S	.B6-2G	.B6-6G	.A6-6G	.C6-3G	.C6-7G	.B6-4G	.B6-6S	.C6-2S
Membranfläche / diaphragm area / surface membrane	120 cm ²		280 cm ²		530 cm ²	530 cm ²		1000 cm ²		
Federbereich / spring range / plage ressort (bar)	0,9..2,0	0,8-2,4	0,2..1,0	0,8..3,0	0,8..2,8	0,3..1,3	0,7..3,0	0,2..1,1	0,6..2,3	1,0..2,5
Hub / stroke / course	20 mm	25 mm	35 mm		40 mm	60 mm*		60 mm		80 mm
Zulufdruck / operating pressure / pression d'air commande [bar]	min. 2,2	min. 2,6	min. 1,2	min. 3,2	min. 3,0	min. 1,5	min. 3,2	min. 1,3	min. 2,5	min. 2,7
	max. 6					max. 6				
Volumen Antrieb / volume actuator / volume servomoteur	0,4 L _N		1,7 L _N		3,6 L _N	3,6 L _N		7,2 L _N		
Umgebungstemperatur / ambient temperature / température ambiante	-40...80 °C					-20...80 °C				
Lackierung / coating / peinture	Kunstharz/ acrylic/ polyuréthane									
Gewicht / weight / poids	3 kg		5 kg		12,5 kg	14 kg		47 kg		76 kg
Anschluß / air connection / raccordement	¼"NPT Innengewinde ¼"NPT taraudage ¼"NPT							G ¼ Innengewinde G ¼ bsp taraudage G ¼		
Einbaulage / mounting position / position de montage	beliebig any position indifférente									

*50 mm für Wirkrichtung « öffnen »; Federbereich reduziert
*50 mm for direction of action « open »; spring range reduced
*50 mm pour action « ouvrir »;plage ressort réduit

Zusätzliche Ausstattung / Optional accessories / Accessoires supplémentaires

Handverstellung / manual operation/ Commande manuelle	Oben / on top / sur le dessus		
Endschalter / limit switches / contacteur de course	Schaltleistung 400 V, 6A, Schutzart IP 65 rating 400 V, 6A, protection IP 65 puissance de coupure 400V, 6 A, protection IP 65		
3/2-Wege-Magnetventil / solenoid valve / electrovanne	24 VDC, 24 V, 115V, 230 V 50,60 Hz	Anschluß G ¼ connection G ¼ raccordement G ¼	
Stellungsregler / positioner / positionneur	Typ / type / type	Eingang / Input / entrée	
	SR P981 SR I990 SR 6137 SR 6136 (Sipart) SR TZIDC	0,2..1,0 bar 4..20 mA 4..20 mA 4..20 mA 4..20 mA	max 6 bar 2-Leiter/ wire / fils 3-Leiter / wire / fils 2/3/4-Leiter / wire / fils 2-Leiter / wire / fils Ri = 300 Ohm Ri = 175 Ohm Ri = 500 Ohm Ri = 50 Ohm

Sonstige zusätzliche Ausstattungen auf Anfrage
Other options available on request
Autres options sur demande

Wichtiger Hinweis

Die Sicherheitsfunktion nach DIN EN 14597:2005-12 ist nur in Verbindung mit einem Steuerventil möglich, welches die Anforderung nach der genannten Norm erfüllt.

Des Weiteren benötigt der Antrieb in Verbindung mit der Zulassung nach DIN EN 14597:2005-12 für den störungsfreien Betrieb trockene, nicht geölte Instrumentenluft

- Feststoffgehalt ≤30µm
- Drucktaupunkt 20°C unter der Umgebungstemperatur

Important remark:

The safety function acc. DIN EN 14597:2005-12 is only possible in combination with a pilot valve which fulfills the requirements of the above mentioned directive.

Furthermore the actuator needs, in relation with an approval acc. to this directive, for a failure-free service, dry, unoled instrument air.

- solids content ≤ 30 µm
- pressure condensation point 20 °C under the ambient temperature

Renseignement important:

La fonction de sécurité selon la DIN EN 14597:2005-12 est uniquement possible avec une vanne de contrôle, qui satisfait les exigences de la directive mentionné en haut.

En outre, en relation avec un agrément selon cette directive DIN EN 14597:2005-12 et pour un fonctionnement sans arrêt, l'actionneur à besoin de l'air d'instrument sec et non-lubrifié

- corps solides ≤ 30 µm
- point de rosée de l'air comprimé 20 °C en-dessous de la température ambiante

Regeltechnik Kornwestheim GmbH
Max-Planck-Straße 3
70806 Kornwestheim
GERMANY

Telefon +49 7154 1314-0
Telefax +49 7154 1314-333
Internet www.rtk.de
E-Mail: info@rtk.de



**REGELTECHNIK
KORNWESTHEIM**

A division of CIRCOR International, Inc.

Maßblatt / dimension sheet / Encombrement

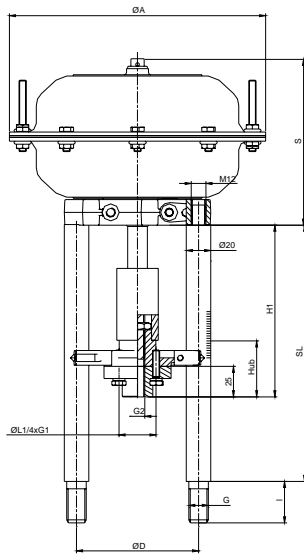

ST 6115_, ST 6135_, ST 6160_

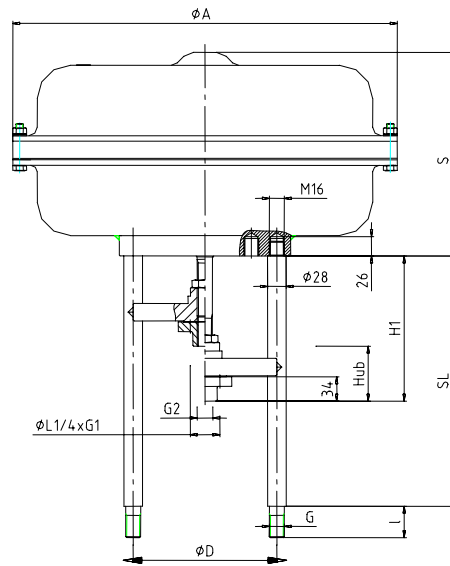

ST6141_

Typ	Hub / stroke /course	H 1	SL		ØD	G	I	ØL1	G1	G2	ØA	S
ST 6115	20 / 25	140	211	2 St.	100	M16	34	43	M6	M12	162	116 / 122
ST 6135	35	140	211	2 St.	100	M16	34	43	M6	M12	210	136
ST 6160	40 / 60	143 / 166	211 / 231	2 St.	100	M16	34	43	M6	M12	310	166 / 186
ST 6141	60 / 80	154 / 215	291	4 St.	155	M20	44	50	M8	M16	415	245 / 355

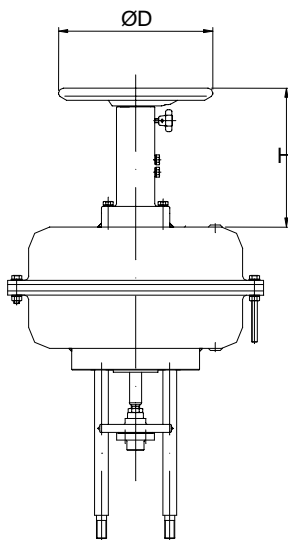

Typ	H	ØD
ST 6115-	219	250
ST 6135-	219	250
ST 6160-	357	315
ST 6141-	335	500

Handverstellung / manual operation / commande manuelle

Regeltechnik Kornwestheim GmbH
Max-Planck-Straße 3
70806 Kornwestheim
GERMANY

Telefon +49 7154 1314-0
Telefax +49 7154 1314-333
Internet www.rtk.de
E-Mail: info@rtk.de



Choose the Original
Choose Success!

**REGELTECHNIK
KORNWESTHEIM**

A division of CIRCOR International, Inc.

Ersatzteilliste / spare parts list / Liste de pièces détachées

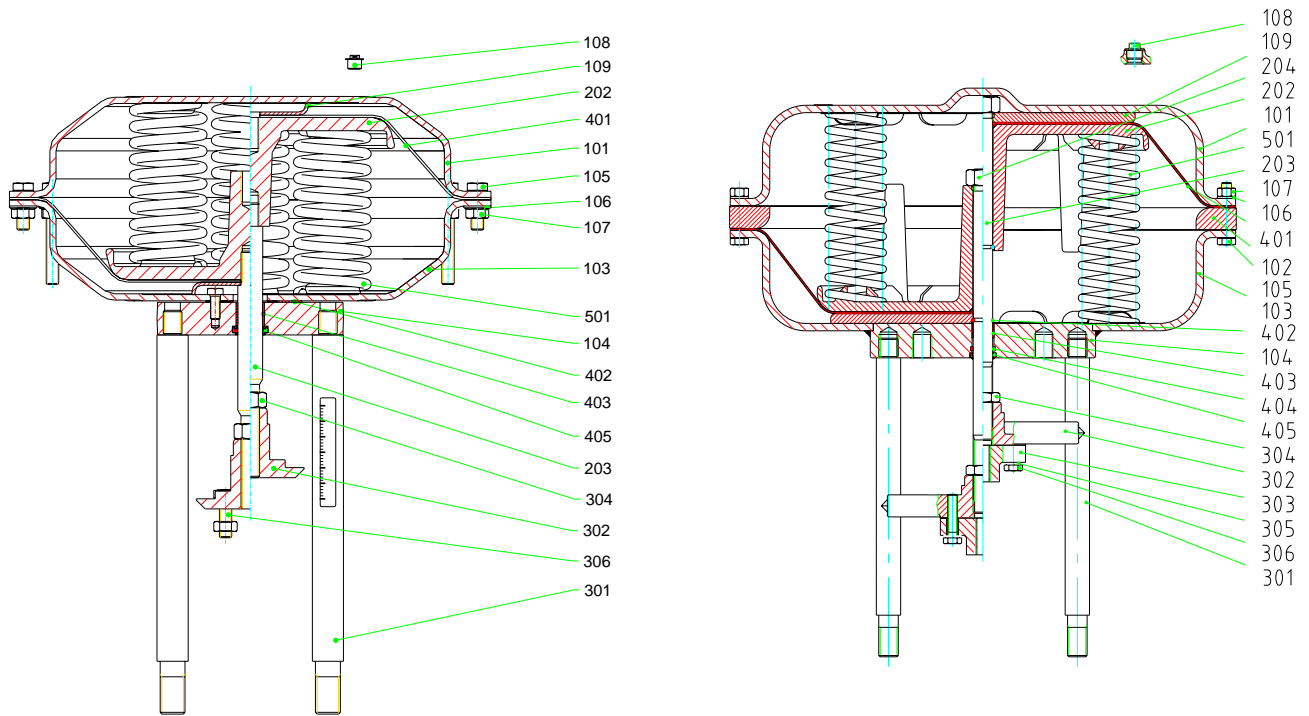

ST 6115, ST 6135, ST 6160

ST 6141

Pos	Material	Kurzzeichen	D	GB	FR
101			Gehäuse	body	corps
102			Distanzring	distance ring	anneau de distance
103			Gehäuse	body	corps
104			Flansch	flange	bride
105			Sechskantschraube	bolt	vis tête hexagonale
106			Federring	locking washer	rondelle élastique
107			Sechskantmutter	nut	écrou six pans
108			Verschlussstopfen	drain plug	alimentation en air
109			Ring	ring	anneau
200		CMET.61__	Membrantellergruppe	diaphragm assembly	groupe membrane
202			Membranteller	diaphragm plate	plateau à membrane
203			Kolbenstange	rod	tige du piston
204			Sechskantmutter	nut	écrou six pans
300		CKUK.61__	Kupplungsgruppe	coupling assembly	groupe d'accouplement
301			Abstandsbolzen	pillars	boulon entretoise
302			Parallelführung	parallel motion	guidage parallèle
303			Kupplungsbuchse	coupling bush	manchon d'accouplement
304			Sechskantmutter	nut	écrou six pans
305			Federring	locking washer	rondelle élastique
306			Sechskantschraube	bolt	Vis à tete
400		CMEM.61__	Membrangruppe	diaphragm assembly	groupe membrane
401			Membrane	diaphragm	membrane
402			Dichtring	seal ring	joint
403			Zylinderlager	bearing	palier
404			O-Ring	o-ring	Joint torique
405			Stangendichtung	seal	joint
501		CFER.61__	Druckfeder	spring	ressort

Technische Änderung vorbehalten / Subject to technical alteration / Sous réserve de modifications techniques

Regeltechnik Kornwestheim GmbH
 Max-Planck-Straße 3
 70806 Kornwestheim
 GERMANY

Telefon +49 7154 1314-0
 Telefax +49 7154 1314-333
 Internet www.rtk.de
 E-Mail: info@rtk.de



**REGELTECHNIK
 KORNWESTHEIM**

A division of CIRCOR International, Inc.