

Elektrischer Stellantrieb

Electric actuator

Servomoteur électrique

5114-7010



Baureihen
Series
Séries

- ST 5114

Elektrischer Stellantrieb für Regel- und Absperrventile

- Nachlaufreier und blockierfester Stopmotor
- bequeme Handverstellung
- mechanische Hubanzeige

Optional

- Ansteuerung durch 3-Punkt Schrittreger Einheits-signal 0/4..20 mA, 0..10 V (Feldbus auf Anfrage)
- Ausrüstung mit Zusatzgeräten

Electric actuator for modulating control and on/off valves

- self locking and stall-proof stop-motor
- easy to use manual operation
- valve position indicator

Options

- input signal alternatively 3-term step signal or analogue 0/4..20mA, 0..10V (field bus on request)
- further accessories available

Servomoteur électrique pour vannes de régulation et vannes d'arrêt

- Moteur monophasé avec frein, résistant au blocage
- Commande manuelle de position
- Indication mécanique de position

Optionen

- Commande par régulateur pas-à-pas 3 points, signal analogique 0/4..20 mA ou 0..10 V (réseaux en demande)

Accessoires complémentaires

Regeltechnik Kornwestheim GmbH
Max-Planck-Straße 3
70806 Kornwestheim
GERMANY

Telefon +49 7154 1314-0
Telefax +49 7154 1314-333
Internet www.rtk.de
E-Mail: info@rtk.de

RTK[®]

 Choose the Original
Choose Success!

**REGELTECHNIK
KORNWESTHEIM**

A division of CIRCOR International, Inc.

Technische Daten / Technical specification / Caractéristiques techniques

Type / type / type	ST 5114-	-55	-37	-17	-54	-36	-16
Regelkraft / operational force / force de poussé		10 kN					
Stellweg / stroke / course		max. 80 mm					
Stellgeschwindigkeit / speed / vitesse	mm/s	0,28	0,44	0,88	0,28	0,44	0,88
Leistungsaufnahme / Power consumption / puissance	VA	46	80	80	32	66	66
Motorspannung / power supply / tension du moteur		24 V, 115 V, 230 V, 50 / 60 Hz *			3 -400 V		
Betriebsart / motor rating standard / Mode de service		Schalthäufigkeit kurzzeitig 2 S/sek./ short-time 2 steps /sec. 100 % ED (-55/-54) 50 % ED (-37/-36/-17/-16)					
Endlagenschalter / limit switches / contacteurs de course		2 Dremo- + 1 Wegenschalter					
Zusätzliche Wegschalter / additional limit switsches / contacteurs de course supplémentaire		2 Wegenschalter					
Schutzart / protection rating/ type de protection		IP 65, EN 60529 (DIN VDE 0470-1)					
Umgebungstemperatur / Ambient temperature / température ambiante		-20°C...+60°C**					
Einbaulage / mounting position / position de montage		Beliebig, jedoch Antrieb nicht nach unten hängend / any, except upside down / indifférente, sauf suspendu vers le bas					
Kabeleinführung / cable glands / entrée câble		4 x M 20					
Gewicht / weight / poids		10,3 kg					

*Bei 60 Hz erhöht sich die Stellgeschwindigkeit und die Leistungsaufnahme um 20 %

For operation at 60 Hz the speed and power consumption increased by 20 %

Pour utilisation à 60 Hz la vitesse et la consommation sont majorés de 20%

** Bei Einsatz von Stellungsregler, Umgebungstemperaturbereich = Vorgabe des Stellungsreglers

** If an electro pneumatic positioner is used, then the ambient temperature range of use positioner must be adhered to

** Dans le cas d'utilisation d'un positionneur, la température ambiante de service dépend de celle du positionneur

Zusätzliche Ausstattung / Optional accessories / Accessoires supplémentaires

Type / type / type			
Potentiometer / potentiometer / potentiomètre		Max. 2	200, 500, 1k, 5k Ohm
Potentiometer / potentiometer / potentiomètre Tandem Ausführung / tandem version / version tandem		Max. 2	200, 500, 1k, 5k Ohm
Potentiometer / potentiometer / potentiomètre Mit TÜV/Bauteilprüfung / with TÜV component mark/ avec approbation selon TÜV		Max. 2	1000, 5000 ohm
Stellungsmelder / position indicator / position électronique	MU 4522, 3-Leiter / 3-wire MU 4524, 2-Leiter / 2-wire	Ausgang / output / signal sortie	(0)4...20 mA 0..10 V
Digitale Stellungsregler / digital positioner / positionneur numérique	RE 3447	Eingang / Input / signal entré Ausgang / output / signal sorti	(0)4...20 mA 0..10 V 4...20mA, 2...10V
Bussystem CAN-Open	BS 4591	Eingang / Input /signal entré Ausgang / output / signal sorti	4...20 mA, 2..10 V 4...20 mA, 2..10 V
Profibus/Profibus/Profibus DP Bussystem	BS 4581	Eingang / Input /signal entré Ausgang / output / signal sorti	4...20 mA, 2..10 V 4...20 mA, 2..10 V
Spule für Hubrückmeldung Feedback coil		Zulauf- oder Ablaufregelung Feed or drain control	
Heizwiderstand / heater / résistance de chauffage		24 V, 115 V, 230 V, 8 W	

sonstige zusätzliche Ausstattungen auf Anfrage /other options available on request / Autres options sur demande

Funktion

Ein blockierfester Wechselstrom Stopmotor treibt über ein Stirnradgetriebe eine Hubspindel an. An der die Hubbewegung ausführenden Spindelmutter ist über eine vorgespannte Federkupplung die Ventilschnecke mit dem Ventilkegel befestigt. Erreicht der Ventilkegel die Endlage, so kann die Getriebespindel bis zur Abschaltung durch die Endscheibe weiter bewegt und damit eine definierte Schließkraft erzeugt werden.

Durch Drücken des Handhebels kann der Motor aus- und das Handrad eingekuppelt werden.

Für die Antriebe werden ausschließlich magnetisch gebremste nachlaufreife Stopmotoren verwendet. Diese Motoren sind blockierfest und benötigen keinen Überlastschutz. Sofern bei einzelnen Typen die völlige Blockierfestigkeit nicht gewährleistet ist, sind Übertemperaturauslöser eingewickelt und potentialfrei herausgeführt.

Sonderausführungen

Die Antriebe der Baureihe ST 511__-__ sind mit Anbauteilen und Abmessungen passend zu verschiedensten Armaturenfabrikaten lieferbar.

Außer den listenmäßigen Motoren können Sondermotoren für andere Spannungen geliefert werden.

Zusätzliche Ausstattung

Stellungsrückmeldung:

Die Stellung des elektrischen Antriebes kann durch ein ohmsches Signal oder durch ein Messumformer in 2-Leiter oder 3-Leitertechnik als elektrisches 4-20 mA Signal an die Leitwarte weitergegeben werden.

Stellungsregler:

Durch den Einsatz eines Stellungsreglers wird der Antrieb entsprechend dem Eingangssignal auf den vorgegebenen Hub positioniert.

Der Ist-Hub kann als Einheitssignal aus dem Antrieb herausgeführt werden.

Mit dem digitalen Stellungsregler sind darüber hinaus noch weitere Funktionen wie Selbstinitialisierung, Selbstadaption und Funktionsüberwachung möglich (siehe Datenblatt Stellungsregler RE 344_).

Heizwiderstand:

Zum Schutz der elektrischen Einrichtungen beim Einsatz der elektrischen Antriebe in Umgebungen mit Taupunktunterschreitung (z.B. im Freien), ist der Einbau einer Heizung erforderlich

Außeneinsatz:

Bei Außeneinsatz ist auf geeigneten Schutz des Antriebes gegen Sonne, Regen, Eis und Staubeinwirkung zu achten.

Hierzu bitte Rücksprache mit dem Hersteller halten.

Function

A spindle is driven by a stall-proof AC-motor via a gear. The actuator coupling incorporates a disc spring arrangement allowing some actuator over-travel after the valve is fully closed. This ensures tight valve shut-off. By pressing the lever of the handwheel the motor is disconnected and the actuator can be operated manually.

Magnetically braked, non overriding motors are used exclusively for actuators. These motors are stall-proof and do not require any overload protection. If the complete stall-proof system is not guaranteed in individual models, overtemperature tripping devices are located in the coil and are designed to be potential-free.

Options

Actuators of the ST 511__-__ series are available with connections and fittings in dimensions suitable to fit a wide range of valve configurations.

In addition to the motors listed above, motors for special voltages are available.

Additional Options

Position indicator:

The position of the electric actuator can be signalled by a potentiometer or through a position indicator with two or three wire technique with a standard 4-20 mA output signal.

Positioner :

The positioner sets the stroke of the actuator according to the input signal.

The actual stroke can be taken with the output signal to a DDC.

With the digital positioner additional features are available as self initialisation, self adaptation, self monitoring (see separate data sheet positioners RE 344_).

Heating:

Heating is recommended to protect the electrical parts of the actuator against condensation.

Outside installation:

If the actuator is to be installed outside, suitable protection against sun, rain, ice and dust is required.

Please contact the supplier.

Fonctionnement

Un moteur monophasé à frein, résistant au blocage, commande une tige filetée par l'action d'un engrenage, qui transmet un mouvement de rotation à cette tige qui se déplace en translation. A cette tige est fixé un accouplement comportant des rondelles Belleville, qui réalise la jonction avec la tige du clapet. Lorsque le clapet de la vanne atteint sa position finale la tige continue sa course afin d'effectuer une étanchéité parfaite jusqu'à l'arrêt par les capteurs fin de course, et ainsi générer une force de fermeture prédéfinie.

Une force exercée sur le volant manuel provoque le débrayage du moteur, ensuite le volant peut être utilisé

Les servomoteurs utilisés sont exclusivement des moteurs à frein magnétique sans course rémanente qui résistent au blocage et qui n'ont pas besoin d'être protégés contre les surcharges. Dès lors qu'une résistance totale au blocage ne peut être garantie pour certains modèles individuels, ceux-ci sont équipés d'un dispositif de déconnexion en cas de température surélevée.

Constructions spéciales

Les servomoteurs de la série ST 511__-__ sont livrables avec des pièces de dimensions spéciales nécessaires à l'adaptation aux diverses constructions de soupapes.

En plus des moteurs standards il est possible de fournir des moteurs pour courant continu et pour des tensions hors standards.

Accessoires optionnels

Signal de position :

La position du servomoteur peut être retransmise par un potentiomètre ou par un indicateur de position à 2 ou 3 fils avec un 4- 20 mA signal de sortie standard.

Positionneur :

Grâce au positionneur, le servomoteur est positionné à la course indiquée par le signal d'entrée.

La course réelle du servomoteur peut être retransmise par un signal en sortie .

De plus, le positionneur digital offre d'autres fonctions telles que l'auto-initialisation, l'auto-adaptation et un contrôle de fonctionnement (Voir fiche technique Positionneur RE 344).

Résistance de chauffage :

Le chauffage est nécessaire pour protéger les pièces électriques si le condensat peut être construit à l'intérieur du moteur (p. e. vanne à l'extérieur).

Utilisation à l'extérieur.

En cas d'installation à l'air libre il est impératif de mettre l'actionneur à l'abri du soleil, des projections d'eau, la poussière et le gel.

Dans ces conditions, merci de contacter le fournisseur.

Massblatt / dimension sheet / Encombrement

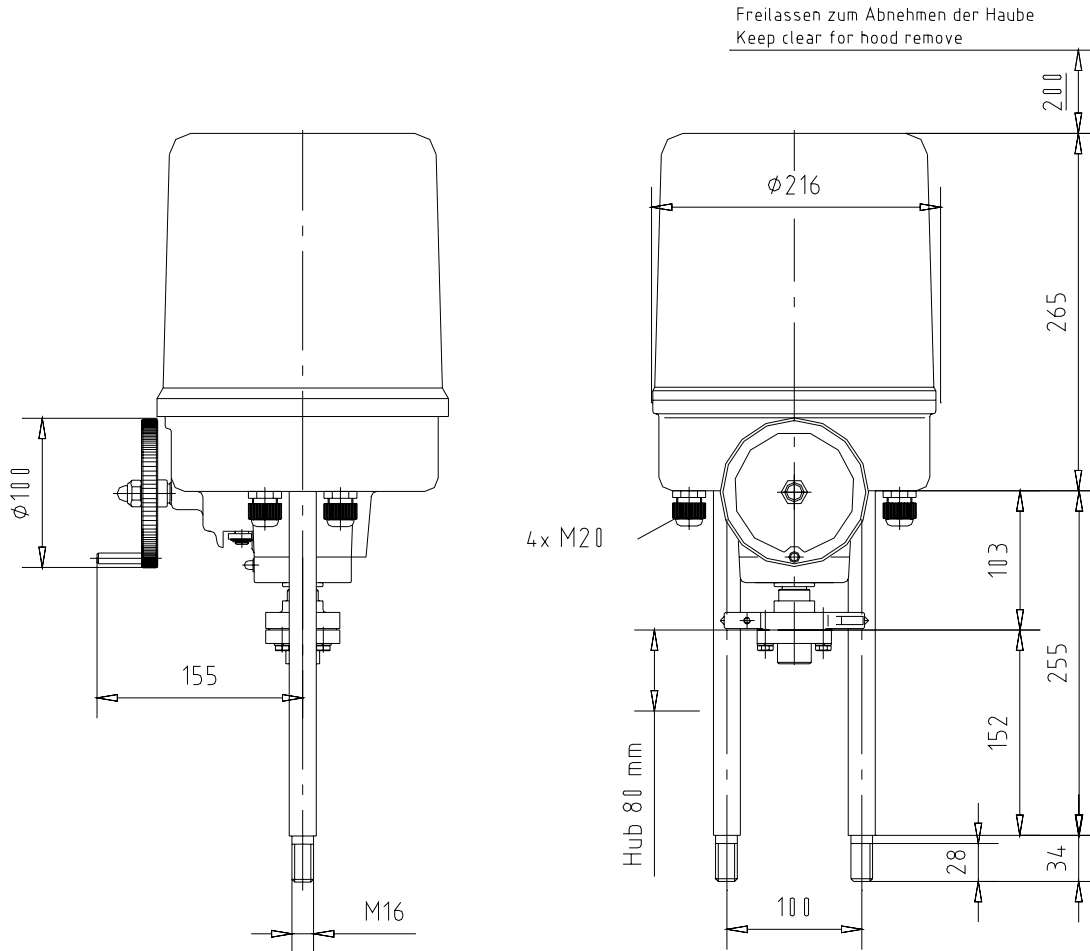

Elektrischer Anschlussplan / Terminal connection / Schéma de câblage

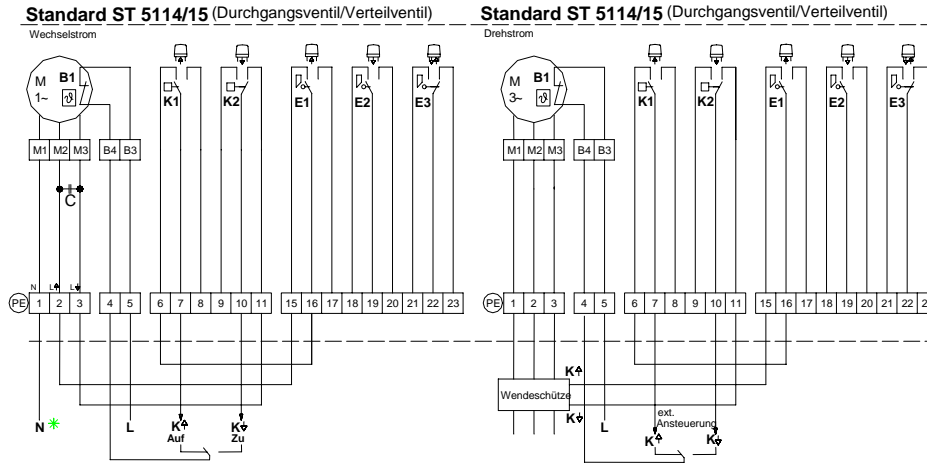

Zusätzliche Verdrahtung für Antriebe mit Thermoschalter:
 Additional wiring necessary for actuators with temperature switch:
 Câblage additionelle pour actuateur avec interrupteur thermique:



Laufrichtung vom Antrieb überprüfen!



Do test direction of travel
Faire test de direction

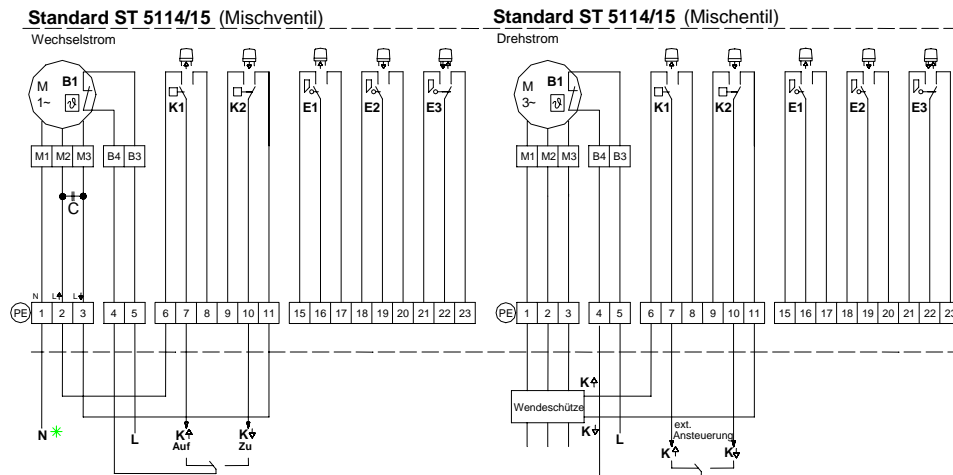

Laufrichtung vom Antrieb überprüfen!



Do test direction of travel
Faire test de direction

Zubehör/Accessories/Accessoires

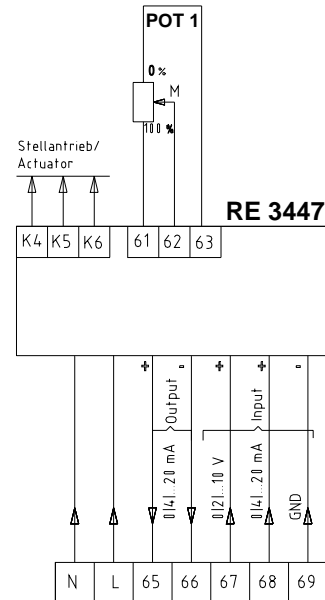
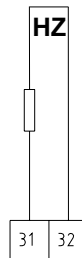
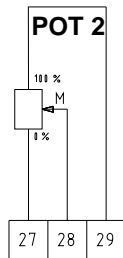
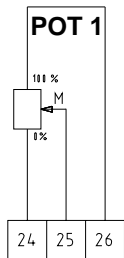
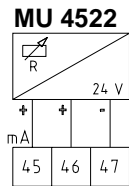
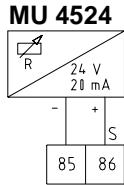

E1	Wegschalter limit switch contacteur de course	Endlage AUF Open position Position ouvert	POT	Potentiometer potentiometer potentiomètre	C	Kondensator Capacitor Condensateur
E2	Wegschalter limit switch contacteur de course	Endlage ZU Close position Position ouvert	HZ	Heizwiderstand heater résistance de chauffage	L1	Zulauf/Rücklaufspule
E3	Wegschalter limit switch contacteur de course	Meldung von Zwischenstellungen Intermediate position Position intermédiaire	MU	Meßumformer position indicator Position électronique	B1	Thermoschalter Temperature switch Interupteur thermique
E4	Wegschalter limit switch contacteur de course	Meldung von Zwischenstellungen Intermediate position Position intermédiaire	RE	Stellungsregler Positioner Positionneur		

Achtung

Verbindlich ist dem Antrieb beigefügter Anschlussplan

Für den Anschluß der Heizung (HZ) ist Dauerstrom notwendig

Note

Binding is only the wiring diagram enclosed to the actuator.

Heater requires constant power supply

Attention:

Ce référer au schéma de câblage livré avec

Prévoir alimentation électrique permanente pour chauffage

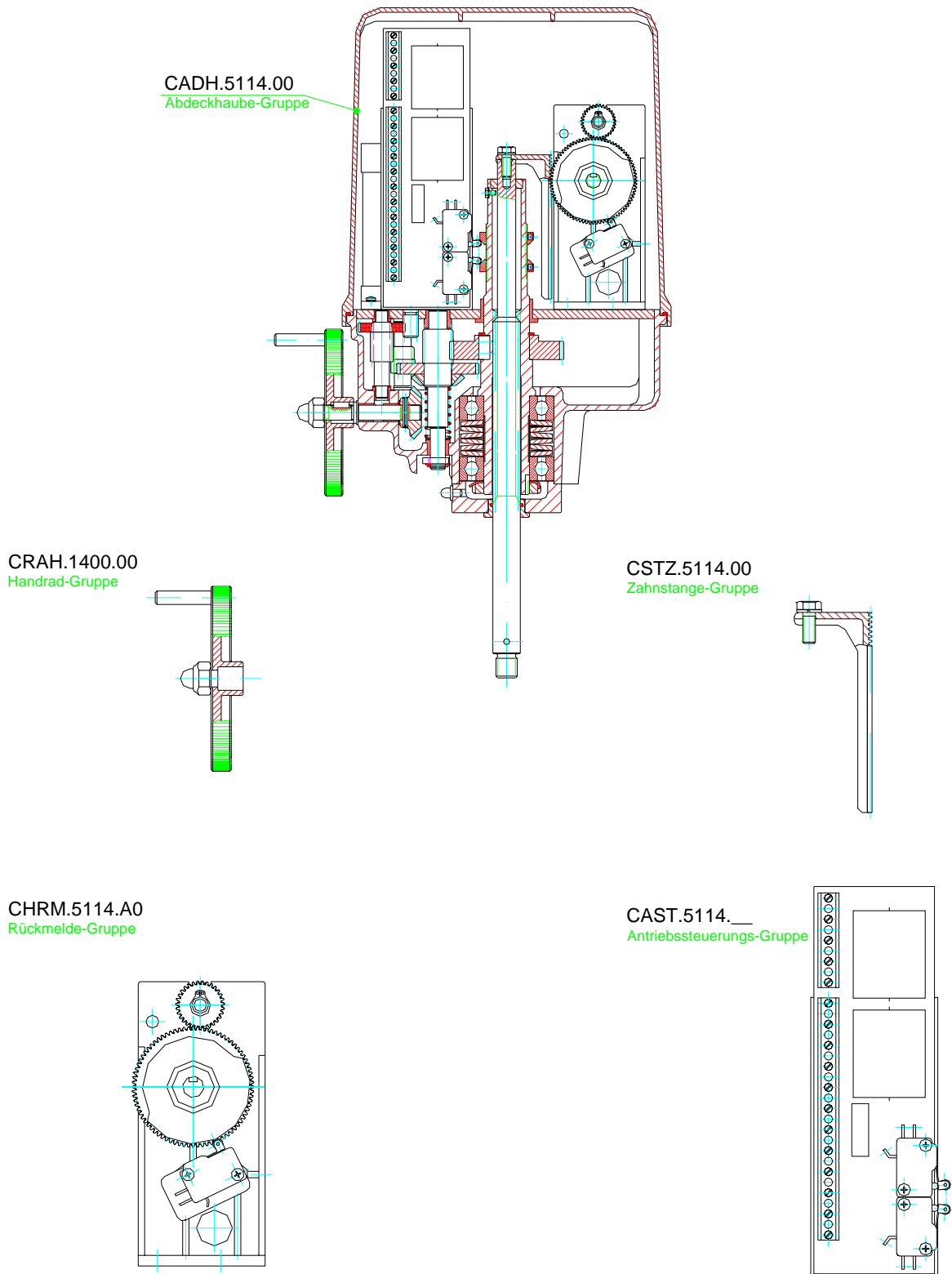

Technische Änderung vorbehalten / Subject to technical alteration / Sous réserve de modifications techniques

Regeltechnik Kornwestheim GmbH
Max-Planck-Straße 3
70806 Kornwestheim
GERMANY

Telefon +49 7154 1314-0
Telefax +49 7154 1314-333
Internet www.rtk.de
E-Mail: info@rtk.de