

BS 4591 CANopen

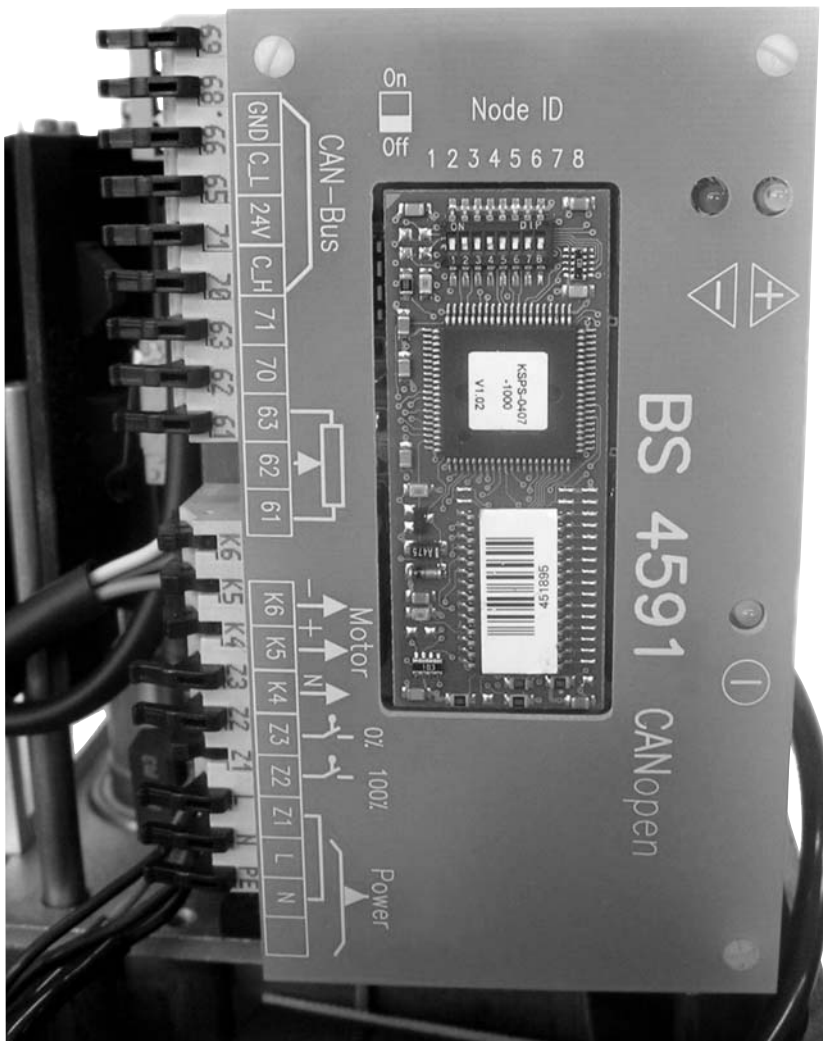

Baureihen
Series
Séries

- BS 4591

Bussystem zur Ansteuerung elektrischer Stellantriebe

- Ansteuerung über 2-Leiter CANopen Protokoll
- Ansteuerung als 3-Punkt-Schritt mit Rückmeldewert
- Endlagen-, Störungs- und Stellungsrückmeldung über CANopen
- Übertragungsgeschwindigkeit bis maximal 1 MBit/s bei 20m Buslänge

Bus system to control electrical actuators

- Control via 2-conductor CANopen protocol
- Control as 3-term step and feedback via CANopen
- Report on limit positions, malfunctions and position via CANopen
- Transfer rate Max. 1 Mbits/s for 20m bus length

Système Bus pour le pilotage d'actionneurs électriques

- Pilotage via protocole CANopen à 2 brins
- Pilotage 3 points pas à pas recopie via CANopen
- Signal de fin de course, de défaut et de position via CANopen
- Vitesse de transmission : 1 Mbit/s pour une longueur de bus de 20 m

Regeltechnik Kornwestheim GmbH
Max-Planck-Straße 3
70806 Kornwestheim
GERMANY

Telefon +49 7154 1314-0
Telefax +49 7154 1314-333
Internet www.rtk.de
E-Mail: info@rtk.de



**REGELTECHNIK
KORNWESTHEIM**
A division of CIRCOR International, Inc.

Ausschreibungstext

CANopen Interface für 2-Draht Ansteuerung elektrischer Stellantriebe.
 Variable Adressierung über DIP Schalter (Adresse 30-45) oder LSS-Dienst laut Protokoll CiA DSP-305
 Unterstützt bis zu 110 Module pro Netzwerk.
 Asynchroner Master-Slave Nutzdatenverkehr
 EDS File zur schnellen Einbindung an CANopen Systeme
 Hubrückmeldung, Endlagenmeldung, Stellbefehle und Fehlermeldungen über CANopen Bus
 Sicherheitsendlage bei Busausfall
 Galvanisch getrennte Busanbindung (24V DC)
 Anschluß 230V AC optional: 24 V DC, 24V 110V AC
 Potentiometer Eingang 1K – 5 Kohm
 2 Relaisausgänge, gleiches potential wie Spannungsversorgung

Technische Daten

Versorgung: 230V AC / 120mA im Antrieb integriert
 Umgebungstemperatur: 0°C...70°C
 Schutzart IP 65, DIN VDE 0470
 Kabelspezifikation: Kabeltyp A für CANopen laut CiA

Aderquerschnitt: 0,2mm²-0,5mm² Litze
 Abschlußwiderstand: 120 Ohm
 Abschirmung: Kupfer Geflechschirm oder Geflechschirm und Folienschirm

Tender specifications

CANopen Interface for 2-conductor control of electrical actuators.
 Variable addressing with LSS-Service (CiA DSP305)
 Up to 110 modules per master control unit
 Asynchronous master-slave transfer of user data
 EDS File for fast connection to CANopen Systems
 Safety position at Bus error
 Stroke feedback, limit position, drives command and error messages transmitted over the bus.
 Galvanic isolated Bus interface (24V DC)
 Power supply 230 V AC optional: 24 V DC, 24, 110V AC
 One Potentiometer input 1K – 5 Kohm
 2 Relay output, same potential as Power supply

Technical data

Power supply: 230V AC / 120mA integrated into drive
 Ambient temperature: 0°C...70°C
 Type of protection IP 65, DIN VDE 0470
 Cable specification: Cable type A for CANopen

Lead section: 0.2mm² - 0.5mm²
 Faulted circuit impedance: 120 Ohm
 Shielding: copper braided shielding or braided shielding and foil shielding

Description

Module CANopen deux brins pour le pilotage d'actionneurs électriques.
 Réglage d'adresse variable sur le LSS (CiA DSP305)
 Jusqu'à 110 modules par réseau.
 Transfert asynchrone maître esclave de données utiles
 Fichier EDS pour connexion rapide au système CANopen
 Position de sécurité en cas d'erreur sur le bus
 Recopie, fin de course, commande et message d'erreur transmis par le bus.
 Isolation galvanique des connexions du BUS (24 VDC)
 Connexion 230V AC optional: 24 V DC, 24V 110V AC
 Entrée potentiometre 1K – 5 Kohm
 2 sorties relais, potentiel identique à la tension d'alimentation

Caractéristiques techniques

Alimentation : 230V AC / 120 mA, intégrée au module
 Température ambiante : 0°C...70°C
 Type de protection IP 65, DIN VDE 0470
 Spécification du câble : câble type A pour CANopen

Section du conducteur : < 0,2 mm² - 0,5mm²
 Résistance de fin de boucle : 120 ohms
 Blindage : maillage en cuivre ou maillage et film

Anschlussplan ST 51xx / wiring diagram ST 51xx / schéma de câblage pour ST51xx

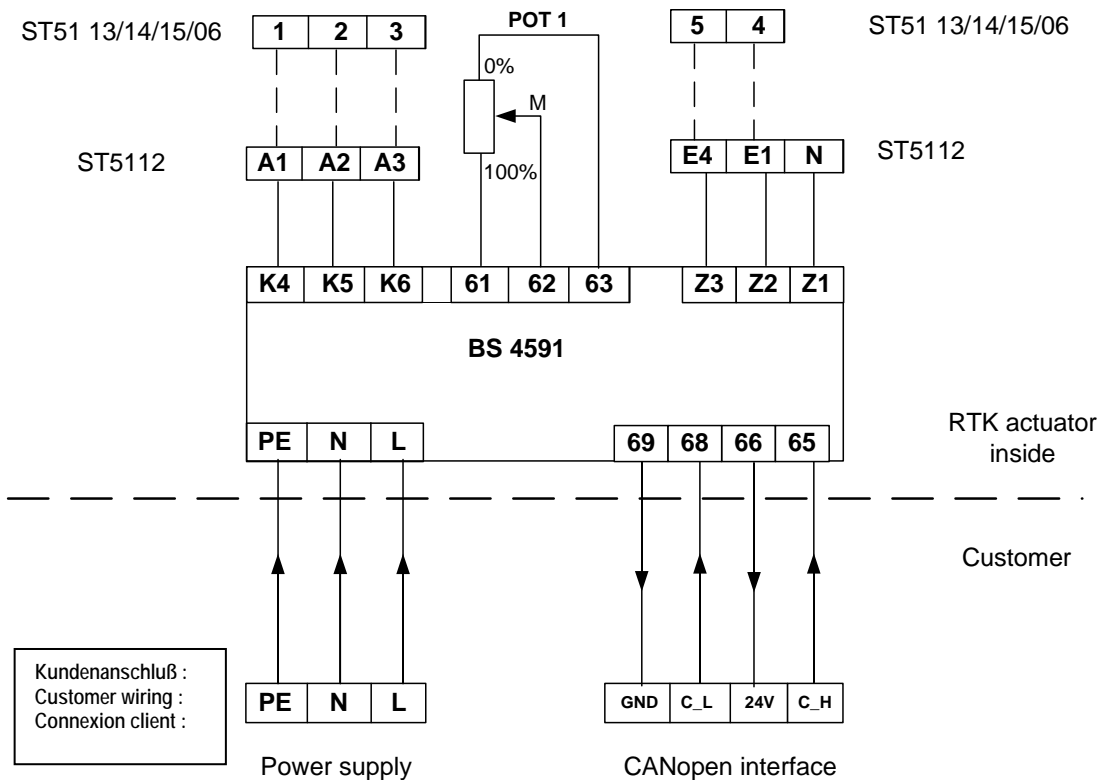

Interner Anschluß / Internal connection / connexions intérieures

Technische Änderung vorbehalten / Subject to technical alteration / Sous réserve de modifications techniques

Regeltechnik Kornwestheim GmbH
 Max-Planck-Straße 3
 70806 Kornwestheim
 GERMANY

Telefon +49 7154 1314-0
 Telefax +49 7154 1314-333
 Internet www.rtk.de
 E-Mail: info@rtk.de

